



Norma i patologia w zachowaniach seksualnych dzieci i młodzieży



Centrum Mediacji
i Ekspertyz Sądowych
dr Marcin Bednarczyk

tel. +48 608-328-602

e-mail: kontakt@drbednarczyk.pl

fb.com/drbednarczyk

www.drbednarczyk.pl

Rozwój psychoseksualny

Przebieg fazy wczesnodziecięcej (0-3 r.ż.)



1. Dominujący i pierwotny wpływ matki na seksualność dziecka

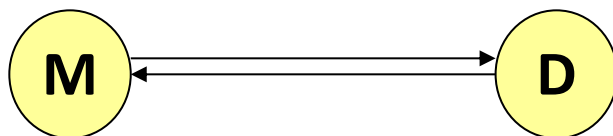

2. Wpływ ojca (pośredni przez matkę) i bezpośredni na potwierdzanie seksualności dziecka

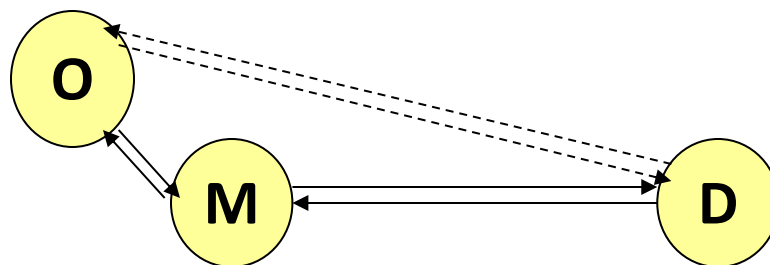

Ekspresja seksualna dzieci 0-3 rok życia

1. Zachowania masturbacyjne

- Masturbacja rozwojowa
- Masturbacja sytuacyjna
- Masturbacja patologiczna

1. Zachowania orientacyjne

2. Zachowania odreagowania traumy



Ekspresja seksualna w okresie wczesnego dzieciństwa (0 – 3 r.ż.) część I

Typ aktywności seksualnej	Opis zachowań	Przyczyny	Funkcje	Sposób interwencji
1. Wczesna masturbacja dziecięca				
a) rozwojowa	dotykanie narządów płciowych, wkładanie zabawek w krocze, pocieranie się o przedmioty	rozwój, przyczyny dodatkowe	poznanie ciała przyjemność,	nie wymagana (przy braku uporczywości, schemat epizodyczny)
b) sytuacyjna	drapanie narządów płciowych pocieranie się kroczem o podłogę, o szczeble łóżeczka, o pasy fotelika w samochodzie	alergia, stany zapalne narządów płciowych	osiągnięcie ulgi	usunięcie przyczyny
c) patologiczna	ocieranie się kroczem o ciało opiekuna, uczenie dziecka stymulowania narządów płciowych	nauczanie przez dorosłych (rzadko)	uspokojenie, zasypianie, pobudzenie seks. dorosłego	zmiana opiekuna, wprowadzenie innego sposobu uspakajania,

Ekspresja seksualna w okresie wczesnego dzieciństwa (0 – 3 r.ż.) część II

Typ aktywności seksualnej	Opis zachowań	Przyczyny	Funkcje	Sposób interwencji
2. Zachowania orientacyjne	<p>dotykane piersi kobiet, narządów płciowych osób dorosłych, mocne przywieranie ciałem do opiekuna</p> <p>ekshibicjonizm</p>	<p>rozwój</p> <p>rozwój</p>	<p>poznanie różnic płciowych</p> <p>potwierdzenie tożsamości płciowej i identyfikacja z rolą płciową</p>	<p>zakaz ze względu na przekraczanie granic intymności innych</p> <p>radość i aprobatą faktu posiadania narządów żeńskich, zakaz publicznego ich ukazywania</p>
3. Zachowania odreagowujące traumę	<p>uporczywe powtarzanie zachowań seksualnych w określonych sytuacjach</p>	<p>nauczenie przez dorosłych (rzadko)</p>	<p>rozładowanie napięcia</p>	<p>wprowadzanie alternatywnych sposobów rozładowania napięć</p>

Przebieg fazy średniego dzieciństwa (3 – 6,7 r.ż.)



1. Wpływ systemu rodzinnego na seksualność dziecka:

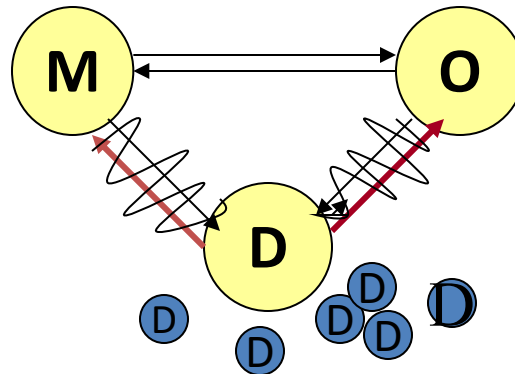

2. Konfliktowe relacje z matką i ojcem

3. Integracja uczuciowości i agresji seksualnej

4. Różnorodna i częsta ekspresja seksualna

Ekspresja seksualna dzieci 3-6,7 rok życia



Okres przedszkolny obfituje w największą ilość zachowań seksualnych
Szczególnie charakterystyczna jest masturbacja dziecięca

Rodzaje masturbacji

- Masturbacja rozwojowa
- Masturbacja eksperymentalna
- Masturbacja instrumentalna

Zachowania orientacyjne

Zachowania interakcyjne

Ekspresja seksualna w okresie średniego dzieciństwa (3 – 6,7 r.ż.)– część I

Typ aktywności seksualnej	Opis zachowań	Przyczyny	Funkcje	Sposób interwencji
1. Masturbacja dziecięca:				
rozwojowa	rytmiczne pocieranie narządów płciowych ręką lub przedmiotami (zwykle w ukryciu), napinanie mięśni krocza	rozwój	przyjemność	nie wymagana (przy braku uporczywości)
eksperymentalna	wkładanie przedmiotów do narządów płciowych i odwrotnie, obwiązywanie ich,	ciekawość potrzeba wysokiej stymulacji	zaspokojeni e ciekawości, poznanie	zakaz z uwagi na groźbę uszkodzenia ciała
instrumentalna	stymulowanie krocza, zaciskanie ud, demonstracyjne obnażanie się i dotykanie narządów płciowych, pocieranie ciałem (kroczem) o meble, zabawki, przedmioty	potrzeba wysokiej stymulacji wysokie napięcie brak opieki i uwagi rodziców	ukojenie, obniżenie napięcia, zwrócenie uwagi	zaspokojenie tej potrzeby dziecka, której frustracja prowadziła do masturbacji

Ekspresja seksualna w okresie średniego dzieciństwa (3 – 6,7 r.ż) – część II

Typ aktywności seksualnej	Opis zachowań	Przyczyny	Funkcje	Sposób interwencji
2. Zachowania orientacyjne	pytania o seksualność i nagość, oglądanie i dotykane ciała (narządów płciowych) rówieśników i dorosłych, podglądanie dorosłych w sytuacjach intymnych, dotykane ciała opiekunów, chęć udziału w zachowaniach seksualnych dorosłych	rozwój	poszukiwanie wiedzy o płci i jej funkcjach, potwierdzenie, rozładowanie napięcia	akceptacja zainteresowania seksualnością, edukowanie, zakaz naruszania cudzej intymności

Ekspresja seksualna w okresie średniego dzieciństwa (3 – 6,7 r.ż.) – część III

Typ aktywności seksualnej	Opis zachowań	Przyczyny	Funkcje	Sposób interwencji
<p>3. Zachowania interakcyjne:</p> <p>a) zabawy zawierające kontakt z ciałem</p> <p>b) zabawy naśladowujące seks. dorosłych</p> <p>c) zabawy odreagowujące traumę</p>	<p>zabawa w doktora, masażystę, pielęgniarkę, leczenie, plażę nudystów</p> <p>zabawa w dom, rodziców, poród, narzeczonych, striptiz, balety, „panie na drodze”</p> <p>zabawa w operację, szpital, „coś ciekawego”, „ wizytę u dentysty na odwrót”</p>	<p>rozwój, ciekawość</p> <p>rozwój kontakt z patologią</p> <p>przeżycie urazu, wykorzystanie seksualne przez dorosłego</p>	<p>przyjemność, zaspokojenie ciekawości,</p> <p>stymulacja okolic erogennych,</p> <p>obniżenie napięcia, ujawnianie</p>	<p>nie wymagana przy zgodności z normą*</p> <p>nie wymagana, jeśli zabawy nie sygnalizują udziału w patologii</p> <p>pomoc dziecku w ujawnieniu urazu, terapia</p>
<p>4. Inne</p> <p>a) twórczość seks.</p> <p>b) zachowania z udziałem zwierząt</p>	<p>rysunki, ulepianki, wycinanki o treściach wulgarnych (chłopcy) i sentymentalnych (dziewczynki), wierszyki, piosenki o treści seks. komiksy, kolekcje pornograficzne (chłopcy)</p> <p>przyglądanie się kopulacji, stymulowanie seksualne zwierzęcia, zachęcanie zwierzęcia do lizania narządów, odbytu dziecka</p>	<p>rozwój, przeżycie urazu, wykorzystanie seksualne przez dorosłego</p> <p>ciekawość, przywiązanie do zwierzęcia, udział dorosłego</p>	<p>zdobycie uznania, obniżenie napięcia, ujawnianie urazu</p> <p>przyjemność, pobudzenie, obniżenie napięcia, ujawnianie</p>	<p>nie wymagana, jeśli utwory nie sygnalizują udziału w patologii pomoc dziecku w razie urazu, terapia</p> <p>edukacja, zakaz seks. kontaktu dziecka ze zwierzęciem, ew. terapia</p>

Przebieg fazy latentnej (6,7 – 11, 12 r.ż.)

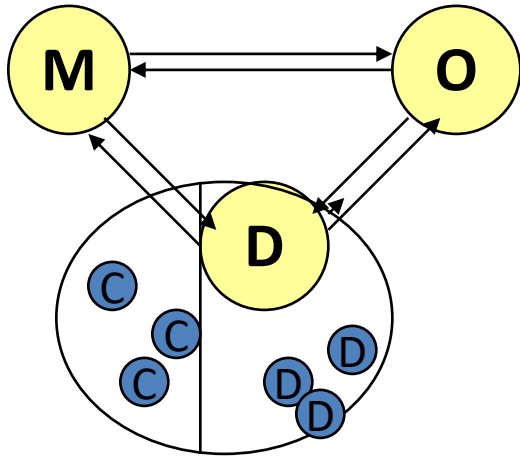

2. Bezkonfliktowe i bliskie relacje z rodzicami
3. Wypieranie i zaprzeczanie agresji seksualnej
4. Uboga ekspresja seksualna

Ekspresja seksualna dzieci 6,7-11,12 rok życia – faza latentna



1. Masturbacja dziecięca (szkolna) – forma instrumentalna
2. Zachowania zastępujące masturbację (dziewczynki)
 - Aktywność fizyczna
 - Zainteresowanie funkcjonowaniem ciała
3. Zachowania interakcyjne grupowe
 - Chłopcy
 - Dziewczynki

Ekspresja seksualna w okresie późnego dzieciństwa (6,7 – 11,12r.ż)

Typ aktywności seksualnej	Opis zachowań	Przyczyny	Funkcje	Sposób interwencji
<p>1. Masturbacja dziecięca – forma instrumentalna (masturbacja szkolna)</p> <p>2. Zachowania zastępujące masturbację (dziewczynki)</p> <p>a) aktywność fizyczna</p> <p>b) zainteresowanie funkcjonowaniem ciała</p>	<p>stymulacja narządów płciowych w ukryciu lub w sytuacjach publicznych (szkoła), napinanie mięśni, zaciskanie ud, ocieranie się o stoliki szkolne</p> <p>jazda konna, balet, łyżwiarstwo, taniec, wspinaczki zjeżdżanie po poręczy, hipochondryczne obserwowanie swojego ciała, analiza objawów, demonstrowanie aseksualności</p>	<p>wysoki poziom napięcia emocjonalnego - skutek trudnej sytuacji</p> <p>ukryte i zaprzeczone pobudzenie seksualne</p> <p>ukryte i zaprzeczone pobudzenie seksualne</p>	<p>obniżenie napięcia, zastąpienie negatywnych emocji pozytywnymi, sygnalizowanie istnienia innych problemów</p> <p>przyjemność, rozładowanie napięcia</p> <p>bezpieczne ujawnienie niepokoju związanego z ukrytym napięciem, zastąpienie go lękiem o zdrowie</p>	<p>pomoc w rozwiązaniu sytuacji trudnej, usunięcie przyczyny napięcia</p> <p>akceptacja, edukacja, wsparcie</p> <p>rozumienie, edukacja, wsparcie</p>
<p>2. Zachowania interakcyjne grupowe</p> <p>a) chłopcy</p> <p>b) dziewczynki</p>	<p>wspólne oglądanie pornografii, grupowe podglądanie usług prostytutek na drodze, wulgarne wypowiedzi</p> <p>sentymentalne opowieści o miłości</p>	<p>dewaluowanie seksualności, ukryte zaprzeczone pobudzenie seksualne</p> <p>zastępowanie zainteresowania seksualnego uczuciem</p>	<p>rozładowanie napięcia seksualnego w bezpiecznej grupie</p> <p>dążenie do potwierdzenia kobiecości</p>	<p>rozumienie edukacja, wsparcie, zakaz zachowań niebezpiecznych</p> <p>rozumienie, edukacja, wsparcie</p>

Przebieg fazy dorastania (11,12 – 14,15 r. ż.)

(okres wczesny – dojrzewanie fizyczne)

1. Dominujący wpływ grupy rówieśniczej na seksualność nastolatka

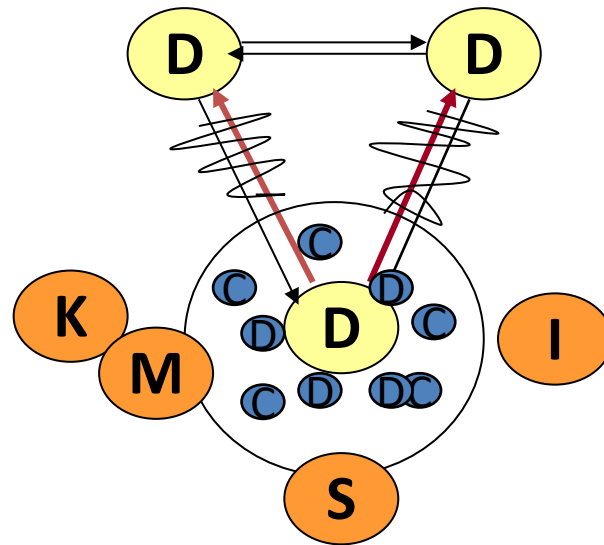

2. Konfliktowe, odtwarzające fazę średniego dzieciństwa relacje z rodzicami

Przebieg fazy dorastania (14,15 – 18 r.ż.)

(okres późniejszy – dojrzewanie emocjonalne i społeczne)

1. Wyłanianie się par z grupy rówieśniczej

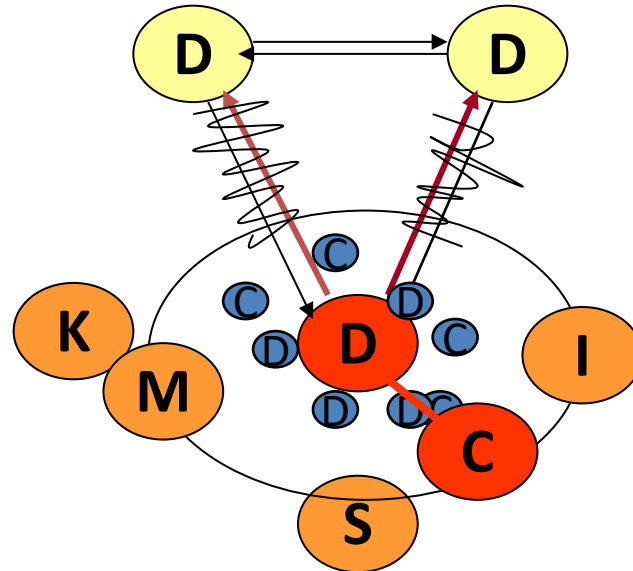

2. Podejmowanie aktywności seksualnej pozagenitalnej i genitalnej

SŁOWO KLUCZ



- Budowanie świadomości
- Krytyczne myślenie
- Umiejętności społeczne



Centrum Mediacji
i Ekspertyz Sądowych
dr Marcin Bednarczyk

tel. +48 608-328-602

e-mail: kontakt@drbednarczyk.pl

fb.com/drbednarczyk

www.drbednarczyk.pl

Dziękuję za uwagę